

Naziv naručioca: **JKP "ČISTOĆA I ZELENILO"**

Adresa: **Beogradska 17, Zrenjanin**

Lice ovlašćeno za potpisivanje ugovora: **Goran Fijat, dipl.menadžer**

Internet stranica naručioca: www.jkpciz.co.rs

Vrsta postupka: **Javna nabavka male vrednosti**

Broj javne nabavke: **05-16/16-35**

Predmet nabavke : **Dobro**

Postupak se sprovodi radi: **Zaključenja ugovora o javnoj nabavci**

Služba: **Javne nabavke**

Lice za kontakt u vezi administrativnog dela: **Edvin Šubert, od 7,00-15,00 časova svakog radnog dana**

Elektronska adresa: edvin.s@jkpciz.co.rs

Lice za kontakt za obilazak terena: **Miroslav Resanović od 7,00-15,00 časova svakog radnog dana**

Elektronska adresa: miroslavr@jkpciz.co.rs

KONKURSNA DOKUMENTACIJA

ZA JAVNU NABAVKU MALE VREDNOSTI DOBARA- VIDEO NADZOR

BROJ 05-16/16-35/5

(Broj strana 39)

	Datum i vreme
Rok za podnošenje ponuda	04.07.2016. godine do 10,00 časova
Otvaranje ponuda	04.07.2016. godine u 11,00 časova

Jun, 2016.godine

O B R A S C I

- 1. OBRAZAC br.1-** Obrazac za ocenu ispunjenosti uslova iz čl. 75 i 76 Zakona o javnim nabavkama
- 2. OBRAZAC br.2-** Podaci o ponuđaču
- 3. OBRAZAC br. 2/A**“-Podaci o podizvođaču
- 4. OBRAZAC br. 2/B**“-Podaci o učesniku u zajedničkoj ponudi
- 5. OBRAZAC br.3-**Izjava ponuđača o učešću podizvođača
- 6. OBRAZAC br.4-** Sporazum kojim se ponuđači iz grupe međusobno i prema naručiocu obavezuju na izvršenje javne nabavke
- 7. OBRAZAC br.5-**Izjava o ispunjenosti uslova iz čl. 75 i 76 Zakona o javnim nabavkama
- 8. OBRAZAC br.6-**Izjava o nezavisnoj ponudi
- 9. OBRAZAC br.7-**Izjava o poštovanju propisa iz oblasti zaštite na radu, zapošljavanja i uslova rada i zaštite životne sredine kao i da mu nije izrečena mera zabrane obavljanja delatnosti, koja je na snazi u vreme objavljivanja poziva za podnošenje ponuda
- 10. OBRAZAC br.8-**Obrazac troškova pripremanja ponude
- 11. OBRAZAC br.9-** Ponuda
- 12. OBRAZAC br.10-**Specifikacija sa strukturom cene
- 13. OBRAZAC br.11–MODEL UGOVORA** (Ponuđač popunjava model ugovora, a poslednju stranu overava pečatom i potpisom ovlašćenog lica)
- 14. OBRAZAC br.12-** Zapisnik o detaljnim informacijama o predmetu rada

UPUTSTVO PONUĐAČIMA ZA SAČINJAVANJE PONUDE

Uputstvo ponuđačima kako da pripreme ponudu sačinjeno je na osnovu člana 61. **ZAKONA O JAVNIM NABAVKAMA** („Službeni glasnik RS“ br. 68/2015).

Uputstvo sadrži podatke koji su neophodni za pripremu ponude u skladu sa zahtevima NARUČIOCA kao i informacije o uslovima i načinu sprovođenja postupka dodele ugovora o javnoj nabavci.

Od PONUĐAČA se očekuje da detaljno prouči sva uputstva, obrasce, uslove i specifikacije koje su sadržane u konkursnoj dokumentaciji.

Nepridržavanje uputstava i nedostavljanje svih traženih podataka i informacija koje su navedene u konkursnoj dokumentaciji ili podnošenje ponude koja ne odgovara uslovima predviđenim u konkursnoj dokumentaciji, predstavlja u svakom pogledu rizik za PONUĐAČA i kao rezultat će imati odbijanje ponude.

1.UVOD

Predmet javne nabavke je nabavka VIDEO NADZORA

Šifra iz opšteg rečnika nabavki je : **32000000**

Postupak se sprovodi radi zaključenja ugovora.

Ponuda mora biti u celini pripremljena u skladu sa pozivom za podnošenje ponuda i konkursom dokumentacijom.

Ponuda se sastavlja tako što ponuđač upisuje tražene podatke hemijskom olovkom u obrasce koji su sastavni deo konkursne dokumentacije, potpisuje ih, overava pečatom i dostavlja ih sa potrebnim dokazima. Ponudu potpisuje lice koje je ovlašćeno da potpiše ponudu.

Obavezno se mora popuniti kompletan obrazac ponude, odnosno ponuđači moraju dati ponudu za sve tražene pozicije navedene u obrascu “Specifikacija sa strukturom cene” u protivnom će se ponuda smatrati neprihvatljivom.

Ponuđači mogu podneti samo jednu ponudu i ne mogu je menjati.

U postupku ocenjivanja ponuda razmatraće se i ocenjivati samo prihvatljive ponude i ponude koje u potpunosti ispunjavaju sve zahteve iz konkursne dokumentacije, u suprotnom ponude će biti odbijene.

2.JEZIK

Naručilac priprema konkursnu dokumentaciju i vodi postupak na srpskom jeziku. Ponuđač daje ponudu na srpskom jeziku.

3.NAČIN DOSTAVLJANJA PONUDA

Ponuđač je dužan da dostavi ponudu u zatvorenoj koverti uredno adresiranoj, poštom na adresu: JKP“Čistoća i zelenilo“ Zrenjanin, Beogradska 17,23000 Zrenjanin ili lično na navedenu adresu u kancelariju Opšte i pravne službe sa naznakom «Ponuda za javnu nabavku **video nadzora** broj **05-16/16-35 NE OTVARATI**».

Na poleđini koverta navesti naziv, adresu, broj telefona ponuđača i broj telefona kontakt osobe.

4. PODNOŠENJE PONUDA

Ponude moraju da stignu bez obzira na način dostavljanja, na adresu JKP „Čistoća i zelenilo“, Zrenjanin najkasnije do **04.07.2016.godine do 10,00 časova**.

Svaka ponuda koja stigne naručiocu po isteku datuma i sata određenog u prethodnom stavu, smatraće se neblagovremenom i ista će se neotvorena vratiti ponuđaču sa naznakom da je podneta neblagovremeno.

Ponuđač može podneti samo jednu ponudu. Ponuđač koji je samostalno podneo ponudu ne može istovremeno da učestvuje u zajedničkoj ponudi ili kao podizvođač.

5. PONUDA SA VARIJANTAMA

Ponuda sa varijantama nije dozvoljena.

6. TROŠKOVI PRIPREMANJA PONUDE

Troškove pripreme i podnošenja ponude snosi isključivo ponuđač i ne može tražiti od naručioca naknadu troškova. Ako je postupak javne nabavke obustavljen iz razloga koji su na strani naručioca, naručilac je dužan da ponuđaču nadoknadi troškove izrade uzoraka ili modela, ako su izrađeni u skladu sa tehničkim specifikacijama naručioca i troškove pribavljanja sredstava obezbeđenja, pod uslovom da je ponuđač tražio naknadu tih troškova u svojoj ponudi.

7. FORMA PONUDE

Ponuda se sastavlja tako što ponuđač upisuje tražene podatke u obrasce koji su sastavni deo konkursne dokumentacije, i dostavlja ih sa potrebnim dokazima.

Ponuđač ne može popuniti i dostaviti svoje obrasce-dokumente, umesto istih koji su preuzeti a sastavni deo su konkursne dokumentacije, u suprotnom ponuda će se odbiti.

U slučaju potrebe za ispravkom, ispravka mora biti overena inicijalima osobe koja je potpisala ponudu i overena pečatom.

Ponuda mora biti overena pečatom i potpisana od strane lica ponuđača koje je ovlašćeno da potpiše ponudu.

8. IZMENE PONUDE

Izmena i dopuna ponude može se vršiti do isteka roka za dostavljanje ponude i to u zatvorenoj koverti preporučenom poštom na adresu: JKP „Čistoća i zelenilo“ Zrenjanin, Beogradska 17 Zrenjanin ili lično na navedenu adresu u kancelariju Opšte i pravne službe sa naznakom «Izmene i dopune ponude za javnu nabavku **video nadzora broj 05-16/16-35 NE OTVARATI**».

Dostavljene ponude ne mogu se izmeniti niti se mogu povući po isteku roka za dostavljanje ponude.

9. ZAJEDNIČKA PONUDA

Ponudu može podneti grupa ponuđača koji se obavezuju na zajedničko izvršenje nabavke. Svaki ponuđač iz grupe ponuđača mora da ispuni obavezne uslove iz čl. 75. stav 1.tač 1 do 4 Zakona o javnim nabavkama (koji su navedeni u ovoj konkursnoj dokumentaciji) a dodatne uslove ispunjavaju zajednički. Svi uslovi, kako obavezni tako i dodatni navedeni su u obrascu „**OBRAZAC ZA OCENU ISPUNJENOSTI USLOVA IZ ČL. 75 I 76 ZAKONA O JAVNIM NABAVKAMA**“

Učesnici u zajedničkoj ponudi su u obavezi da uz ponudu dostave i sporazum (obrazac br.4 konkursne dokumentacije), kojim se međusobno i prema naručiocu obavezuju na zajedničko izvršenje javne nabavke, uz opredeljivanje koji deo nabavke će izvršiti koji učesnik u zajedničkoj ponudi. Navedeni sporazum je sastavni deo zajedničke ponude i ukoliko ga učesnici u zajedničkoj ponudi ne dostave zajedno sa ponudom, takva ponuda će se odbiti kao neprihvatljiva.

Ponuđači iz grupe ponuđača odgovaraju neograničeno solidarno prema naručiocu.

10.UČEŠĆE PODIZVOĐAČA

Ako ponuđač u ponudi navede da će delimično izvršenje nabavke poveriti podizvođaču, dužan je da navede naziv svih podizvođača, kao i procenat ukupne vrednosti javne nabavke koji će poveriti podizvođaču a koji ne može biti veći od 50% kao i koji deo predmeta nabavke će izvršiti preko podizvođača. Ukoliko ugovor između naručioca i ponuđača koji istupa sa podizvođačem bude zaključen, podizvođač će biti naveden u ugovoru.

Ponuđač u potpunosti odgovara naručiocu za izvršenje ugovorene nabavke bez obzira na broj podizvođača.

Ponuđač je dužan da za podizvođače dostavi dokaze o ispunjenosti uslova iz čl.75 st.1-4 Zakona o javnim nabavkama a dokaz o ispunjenosti uslova iz čl.75 stav 1 tačka 5 Zakona za deo nabavke koji će izvršiti preko podizvođača. Svi uslovi, kako obavezni tako i dodatni navedeni su u obrascu „**OBRAZAC ZA OCENU ISPUNJENOSTI USLOVA IZ ČL. 75 I 76 ZAKONA O JAVNIM NABAVKAMA**“

Ponuđač koji je samostalno podneo ponudu ne može istovremeno da učestvuje u zajedničkoj ponudi ili kao podizvođač drugom ponuđaču.

11.OBAVEŠTENJE ŠTA ČINI SASTAVNI DEO ZAJEDNIČKE PONUDE

Sastavni deo zajedničke ponude je sporazum kojim se ponuđači iz grupe međusobno i prema naručiocu obavezuju na izvršenje javne nabavke, a koji sadrži:

- podatke o članu grupe koji će biti nosilac posla, odnosno koji će podneti ponudu i koji će zastupati grupu ponuđača pred naručiocem i
- opis poslova svakog od ponuđača iz grupe ponuđača u izvršenju ugovora

12.VALUTA

Vrednosti u ponudi iskazuju se u dinarima bez PDV.

Ocenjivaće se vrednosti u ponudi iskazane u dinarima bez PDV.

Cena treba da uključi sve troškove koji terete predmetnu nabavku.

U slučaju pogrešno upisane vrednosti, ispravka će se izvršiti prema proizvodu jedinične cene i količine. Komisija će pri oceni ponuda uvažiti ispravku računске greške na navedeni način.

13.PLAĆANJE

Plaćanje će se vršiti u dinarima.

Plaćanje će se vršiti na sledeći način: u roku do 45 dana od dana isporuke i ispostavljene fakture .

14. SREDSTVA FINANSIJSKOG OBEZBEĐENJA

Isporučilac se obavezuje da prilikom zaključenja ugovora, Naručiocu preda:

-blanko solo menicu registrovanu kod Narodne Banke Srbije sa klauzulom «bez protesta» sa ovlašćenjem da je Naručilac može popuniti na iznos od 10% od ugovorene vrednosti ugovora, kao garanciju za dobro izvršenje posla sa rokom važenja 30 dana dužim od roka isporuke.

- blanko solo menicu registrovanu kod Narodne Banke Srbije sa klauzulom «bez protesta» sa ovlašćenjem da je Naručilac može popuniti na iznos od 10% od ugovorene vrednosti ugovora, kao garanciju za ispravljanje grešaka u garantnom roku sa rokom važenja 30 dana dužim od garantnog roka .

Uz menice Isporučilac predaje i karton deponovanih potpisa i odgovarajuća menična ovlašćenja.

15. ZAŠTITA PODATAKA

Naručilac je dužan da:

-čuva kao poverljive sve podatke o ponuđačima sadržane u ponudi koje je kao takve, u skladu sa zakonom, ponuđač označio u ponudi.

-odbije davanje informacije koja bi značila povredu poverljivosti podataka. Podatke koje ponuđač opravdano označi kao poverljive biće korišćeni samo u postupku javne nabavke i biće dostupni samo licima uključenim u postupak nabavke.

-čuva kao poslovnu tajnu imena zainteresovanih lica, ponuđača i podnosilaca prijava, kao i podatke o podnetim ponudama, odnosno prijavama, do otvaranja ponuda, odnosno prijava. Neće se smatrati poverljivim dokazi o ispunjenosti obaveznih uslova, cena i drugi podaci iz ponude koji su od značaja za primenu elemenata kriterijuma i rangiranje ponude.

16. DODATNE INFORMACIJE ILI POJAŠNJENJA

Ponuđač može u pisanom obliku na adresu naručioca JKP“Čistoća i zelenilo“ Zrenjanin Beogradska 17, sa naznakom „Pitanje za komisiju za javnu nabavku **video nadzora** broj **05-16/16-35**“, tražiti od naručioca dodatne informacije ili pojašnjenja u vezi sa pripremanjem ponude, najkasnije 5 dana pre isteka roka za podnošenje ponuda. Traženje informacija i pojašnjena putem telefona nije dozvoljeno.

17. DODATNA OBJAŠNJENJA U VEZI PONUDA **posle otvaranja ponuda**

Radi pregleda, ocena i upoređivanja ponuda može se tražiti od ponuđača da objasni svoju ponudu a može se tražiti i uvid, kontrola kod ponuđača odnosno podizvođača.

18. IZMENE I DOPUNE KONKURSNE DOKUMENTACIJE

Naručilac može iz bilo kog razloga na sopstvenu inicijativu ili kao odgovor na pojašnjenje traženo od ponuđača da izmeni ili dopuni konkursnu dokumentaciju.

Ukoliko naručilac izmeni ili dopuni konkursnu dokumentaciju osam i manje dana pre roka za dostavljanje ponuda dužan je da produži rok za dostavljanje ponuda.

Izmene i dopune konkursne dokumentacije naručilac će objaviti na Portalu javnih nabavki i na svojoj internet stranici.

Izmene i dopune konkursne dokumentacije važiće samo ukoliko su učinjene u pismenoj formi.

Sve izmene ili dopune predstavljaju sastavni deo konkursne dokumentacije.

19. ZAHTEV U POGLEDU DODATNOG OBEZBEĐENJA ISPUNJENJA UGOVORNIH OBAVEZA

Ukoliko ponuda ponuđača koji ima negativnu referencu koju nije dobio za istovrsni predmet nabavke, bude izabrana kao najpovoljnija, takav ponuđač je u obavezi da kao dodatno sredstvo obezbeđenja ispunjenja ugovornih obaveza prilikom zaključenja ugovora naručiocu preda jednu blanko menicu registrovanu kod NBS koju naručilac može popuniti na vrednost od 15% od vrednosti ugovora, ukoliko takav ponuđač ne ispuni neku od ugovornih obaveza.

20. OTVARANJE PONUDA

Javno otvaranje ponuda izvršiće se na dan isteka roka za dostavljanje ponuda odnosno dana **04.07.2016. godine u 11,00 časova.**

Za aktivno učestvovanje u postupku otvaranja ponuda, predstavnici ponuđača izuzev direktora firmi, vlasnika radnje, odnosno preduzetnika, u obavezi su da pre početka otvaranja ponuda Komisiji za javne nabavke predaju uredno punomoćje za aktivno učešće u postupku otvaranja ponuda.

Zapisnik o otvaranju ponuda dostaviće se ponuđačima u roku od 3 dana od dana otvaranja ponuda, a može se uručiti i neposredno posle otvaranja ponuda.

21. ROK VAŽENJA PONUDE

Rok važenja ponude ne sme biti kraći od 60 dana od dana otvaranja ponuda.

22. KRITERIJUM ZA IZBOR NAJPOVOLJNIJE PONUDE

U postupku izbora najpovoljnije ponude primeniće se **kriterijum ekonomski najpovoljnije ponude**. Ocenjivanje i rangiranje ponuda zasnivaće se na sledećim elementima kriterijuma:

- Ponuđena cena 90 bodova
- Rok isporuke5 bodova
- Garantni rok.....5 bodova

PONUĐENA CENA - kod ovog kriterijuma upoređivaće se ponuđena cena korišćenjem sledeće formule za obračun bodova: (**najniža cena x maksimalni broj bodova / posmatrana cena**).

ROK ISPORUKE - kod ovog elementa kriterijuma bodovanje će se izvršiti na sledeći način:

- do 10 dana.....5 bodova
- od 11-20 dana.....2 boda
- od 21-30 dana.....1 bod
- više od 30 dana.....0 bodova

GARANTNI ROK – kod ovog elementa kriterijuma bodovanje će se izvršiti primenom sledeće formule za obračun bodova:(**posmatrani garantni rok x maksimalni broj bodova/najduži garantni rok**).

Najpovoljnijom ponudom smatraće se ponuda koja ostvari najveći ukupan broj bodova.

Zaokruživanje se vrši na 2 decimale.

U slučaju da dve ili više prihvatljivih ponuda ostvare jednak najviši ukupan broj bodova naručilac će među njima izabrati ponudu onog ponuđača koji ima veći broj bodova po osnovu elementa kriterijuma- ponuđena cena, a ako se na taj način ne dobije prednost primeniće se element kriterijuma- rok isporuke, a ako se ni tada ne dobije prednost primeniće se element kriterijuma garantni rok .

23. OCENA PONUDA

Komisija za javnu nabavku će nakon završenog postupka otvaranja ponuda pristupiti detaljnom pregledu i oceni svih podnetih ponuda.

Ponude koje su nedovoljno čitke, nerazumljive, uslovne ili koje sadrže druge nepravilnosti odbiće se kao neispravne.

Ocenjivaće se i bodovati cene bez PDV-a, bez obzira što ponuđač mora uneti podatke o PDV-u.

24. DOBRA DOMAĆEG POREKLA

Ponuđač koji nudi dobra domaćeg porekla mora, kao sastavni deo ponude, podneti i dokaz o domaćem poreklu dobara, koji izdaje Privredna komora Srbije.

Ukoliko jedan ponuđač dostavi dokaz da nudi proizvod domaćeg porekla, naručilac će pre rangiranja ponuda, pozvati sve ostale ponuđače čije su ponude ocenjene kao prihvatljive da se u roku od tri dana izjasne da li nude dobra domaćeg porekla i da u roku od tri dana dostave dokaz.

25. OBAVEŠTENJE O NAKNADI ZA KORIŠĆENJE PATENATA

Naknadu za korišćenje патената kao i odgovornost za povredu zaštićenih prava intelektualne svojine trećih lica snosi ponuđač.

26. NEGATIVNE REFERENCE

Naručilac će odbiti ponudu ukoliko poseduje dokaz koji potvrđuje da je ponuđač u prethodne tri godine u postupku javne nabavke:

- postupao suprotno zabrani iz čl.23 i 25 ovog zakona
- učinio povredu konkurencije
- dostavio neistinite podatke u ponudi ili bez opravdanih razloga odbio da zaključi ugovor o javnoj nabavci nakon što mu je ugovor dodeljen
- odbio da dostavi dokaze i sredstva obezbeđenja na šta se u ponudi obavezao.
- nije ispunjavao obaveze po ranije zaključenim ugovorima o javnim nabavkama koji su se odnosili na isti predmet nabavke, za period od prethodne tri godine.

Dokaz iz stava 1. ovog člana može biti:

- pravosnažna sudska odluka ili konačna odluka drugog nadležnog organa
 - isprava o realizovanom sredstvu obezbeđenja ispunjenja obaveza u postupku javne nabavke ili ispunjenja ugovornih obaveza
 - isprava o naplaćenju ugovorne kazni
 - reklamacije potrošača ako nisu otklonjene u ugovorenom roku
- 5) izveštaj nadzornog organa o izvedenim radovima koji nisu u skladu sa projektom, odnosno ugovorom
- 6) izjava o raskidu ugovora zbog neispunjenja bitnih elemenata ugovora data na način i pod uslovima predviđenim zakonom kojim se uređuju obligacioni odnosi.
- 7) dokaz o angažovanju na izvršenju ugovora o javnoj nabavci lica koja nisu označena u ponudi kao podizvođači, odnosno članovi grupe ponuđača.

27. ZAHTEV ZA ZAŠTITU PRAVA PONUĐAČA

Zahtev za zaštitu prava podnosi se u skladu sa članom 148-159. Zakona o javnim nabavkama («Sl.glasnik RS», broj 124/2012, 14/2015 i 68/2015) protiv svake radnje naručioca u toku celog postupka javne nabavke osim ako Zakonom o javnim nabavkama nije drugačije određeno.

Zahtev za zaštitu prava može da podnese ponuđač odnsnosno zainteresovano lice.

Zahtev za zaštitu prava kojim se osporava vrsta postupka, sadržina poziva za podnošenej ponuda ili konkursne dokumentacije smatraće se blagovremenim ako je primljen od strane naručioca najkasnije 3 dana pre isteka roka za podnošenej ponuda, bez obzira na način dostavljanja.

Posle donošenja odluke o dodeli ugovora, rok za podnošenje zahteva za zaštitu prava je pet dana od dana prijema odluke.

Zahtev za zaštitu prava podnosi se Naručiocu JKP «Čistoća i zelenilo» Zrenjanin, neposredno u kancelariju opšte pravne službe ili poštom preporučeno sa povratnicom na adresu Naručioca: Beogradska 17, Zrenjanin, a kopiju zahteva za zaštitu prava podnosilac istovremeno dostavlja Republičkoj komisiji za zaštitu prava u postupcima javnih nabavki.

O podnetom zahtevu za zaštitu prava Naručilac objavljuje obaveštenje o podnetom zahtevu na Portalu javnih nabavki, najkasnije u roku od dva dana od prijema zahteva za zaštitu prava.

Podnosilac zahteva za zaštitu prava dužan je da na račun budžeta Republike Srbije, broj računa: 840-30678845-06, šifra plaćanja 153, poziv na broj 97 50-016, svrha uplate: Republička administrativna taksa, primalac uplate: Budžet Republike Srbije, uplati taksu u iznosu od 60.000,00 dinara.

28. PRAVO NARUČIOCA DA OBUSTAVI POSTUPAK JAVNE NABAVKE

Naručilac donosi odluku o obustavi postupka javne nabavke na osnovu izveštaja o stručnoj oceni ponuda, ukoliko nisu ispunjeni uslovi za dodelu ugovora.

Naručilac može da obustavi postupak javne nabavke iz objektivnih i dokazivih razloga, koji se nisu mogli predvideti u vreme pokretanja postupka i koji onemogućavaju da se započeti postupak okonča, odnosno usled kojih je prestala potreba za predmetnom javnom nabavkom zbog čega se neće ponavljati u toku iste budžetske godine, odnosno u narednom periodu od 6 meseci.

29. DODELA UGOVORA

Naručilac zaključuje Ugovor o javnoj nabavci sa ponuđačem čija je ponuda izabrana kao najpovoljnija po isteku roka za podnošenje zahteva za zaštitu prava ponuđača u roku od 8 dana.

Naručilac će, u skladu sa članom 112. stav 2. tačka 5) Zakona, pre isteka roka za podnošenje zahteva za zaštitu prava, zaključiti ugovor o javnoj nabavci ako je podneta samo jedna ponuda.

Ako ponuđač kojem je dodeljen ugovor odbije da zaključi ugovor o javnoj nabavci, naručilac može da zaključi ugovor sa prvim sledećim najpovoljnijim ponuđačem.

Rok važenja ugovora: Do realizacije predmeta

30. POSEBNI ZAHTEVI NARUČIOCA

- Izabrani ponuđač je u obavezi da u toku važenja ugovora, u slučaju kvara, odgovori na poziv naručioca u roku od pola sata od obaveštenja telefonom ili email porukom u periodu od 07:00-18:00 časova

- Ponuđači su u obavezi da poseduju licencu "**Vmware certified professional 6 data center virtualization**" za instaliranje esxi i podizanje virtualne mašine

Opis povezivanja:

Postavljanje kamera na lokacijama: Beogradska 17 (upravna zgrada), Beogradski put bb (centralno groblje), Radnička bb (rasadnik), Svetosavska 25 (prodavnica pogrebne opreme), Dr Tihomira Ostojića bb (azil i deponija).

Računari za praćenje treba da budu postavljeni i umreženi u upravnoj zgradi- dva komada, novom groblju jedan komad, deponiji (računar već postoji na toj lokaciji).

Računarima u kancelariji direktora i portirnici u upravnoj zgradi mora biti omogućeno da prate sve kamere, računaru na novom groblju mora biti omogućeno da prati samo kamere sa te lokacije i računaru na deponiji mora biti omogućeno da prati samo kamere na deponiji.

Server će biti postavljen u upravnu zgradu u serverskoj sobi i na njemu će se kopirati video snimci sa svih dvr uređaja.

Izabrani ponuđač će biti u obavezi da na server instalira vmware esxi i podigne virtuelnu mašinu sa linux server operativnim sistemom. Ip adrese biće dostavljene od strane administratora informacionog sistema, zaposlenog kod naručioca, po kojima će izabrani ponuđač podesiti uređaj. Izabrani ponuđač je u obavezi da omogući praćenje video nadzora preko telefonskih mobilnih uređaja.

Izabrani ponuđač je u obavezi da organizuje obuku administrator (jedno lice) sistema za:

- instalaciju aplikacija na mobilne telefone ios, android i windows,
- konfigurisanje uređaja za video nadzor (sve detalje softvera, kreiranje usera i ograničavanje njihovih prava)

I obuku portira (šest lica) za korišćenje softvera

USLOVI KOJE PONUĐAČ MORA DA ISPUNJAVA ZA UČEŠĆE U POSTUPKU JAVNE NABAVKE

Ponuđač mora ispunjavati uslove iz čl. 75. i 76. Zakona o javnim nabavkama kao i uslove ove konkursne dokumentacije.

I USLOVI - Pravo na učešće u postuku ima ponuđač ako:

1. je registrovan kod nadležnog organa, odnosno upisan u odgovarajući registar;
2. on i njegov zakonski zastupnik nije osuđivan za neko od krivičnih dela kao član organizovane kriminalne grupe, da nije osuđivan za krivična dela protiv privrede, krivična dela protiv životne sredine, krivično delo primanja i davanja mita, krivično delo prevare
3. je izmirio dospele poreze, doprinose i druge javne dažbine u skladu sa propisima Republike Srbije ili strane države kada ima sedište na njenoj teritoriji;
4. **Raspolaže nepohodnim finansijskim i poslovnim kapacitetom:**
 - da ponuđač nije bio nelikvidan duže od 15 dana neprekidno u prethodnih 6 meseci pre objavljivanja poziva za dostavljanje ponuda
 - da je u prethodne tri poslovne godine (2012.2013.2014) ostvario poslovni prihod u iznosu od minimum 3.000.000,00 dinara
5. **Raspolaže neophodnim kadrovskim kapacitetom:**
 - da ponuđač ima angažovano najmanje 3 zaposlena lica u skladu sa Zakonom o radu RS
6. **Raspolaže neophodnim tehničkim kapacitetom:**
 - da ponuđač raspolaže sa minimum 1 dostavnim vozilom

OBRAZAC br.1

OBRAZAC ZA OCENU ISPUNJENOSTI USLOVA IZ ČL. 75 i 76 ZAKONA O JAVNIM NABAVKAMA

Redni broj	Uslov	Dokazi o ispunjenosti uslova	Ispunjenost uslova (obavezno zaokružiti jedno od ponuđenih odgovora)	
1.	Da je registrovan kod nadležnog organa, odnosno upisan u odgovarajući registar;	Rešenje ili Izvod o registraciji privrednog subjekta Agencije za privredne registre Republike Srbije, odnosno izvod iz registra nadležnog Privrednog suda	DA	NE
2.	Da on i njegov zakonski zastupnik nije osuđivan za neko od krivičnih dela kao član organizovane kriminalne grupe, da nije osuđivan za krivična dela protiv privrede, krivična dela protiv životne sredine, krivično delo primanja i davanja mita, krivično delo prevare	1. Za pravno lice -Izvod iz kaznene evidencije Osnovnog suda na čijem je području sedište pravnog lica -Izvod iz kaznene evidencije Posebnog odeljenja (za organizovni kriminal) Višeg suda u Beogradu 2.Za zakonskog zastupnika -Uverenje iz kaznene evidencije nadležne policijske uprave Ministarstva unutrašnjih poslova(prema mestu rođenja ili prema mestu prebivališta) (Potvrde ne mogu biti starije od dva meseca na dan otvaranja ponuda)	DA	NE
3.	Da je izmirio dospele poreze, doprinose i druge javne dažbine u skladu sa propisima Republike Srbije ili strane države kada ima sedište na njenoj teritoriji;	Uverenja: -Poreske uprave Ministarstva finansija i privrede da je izmirio dospele poreze i doprinose -nadležne lokalne samouprave da je izmirio obaveze po osnovu izvornih lokalnih javnih prihoda (Potvrde ne mogu biti starije od dva meseca na dan otvaranja ponuda)	DA	NE
4	Raspolaže nepohodnim finansijskim i poslovnim kapacitetom: - da ponuđač nije bio nelikvidan duže od 15 dana neprekidno u prethodnih 6 meseci pre objavljivanja poziva za dostavljanje ponuda - da je u prethodne tri poslovne	Potvrde o nelikvidnosti od NBS za period od 6 meseci pre objavljivanja poziva za podnošenje ponuda na Portalu javnih nabavki. -Izveštaj o bonitetu NBS za prethodne tri obračunske godine	DA	NE

	godine(2012.2013.2014) ostvario poslovni prihod u iznosu od minimum 3.000.000,00 dinara			
5.	Da raspolaže neophodnim kadrovskim kapacitetom - da ponuđač ima angažovano najmanje 3 zaposlena lica u skladu sa Zakonom o radu RS	-Fotokopija M obrazaca prijave na obavezno socijalno osiguranje zaposlenih ILI Fotokopija ugovora radno angažovanih lica u skladu sa Zakonom o radu.	DA	NE
6.	Raspolaže neophodnim tehničkim kapacitetom: -da ponuđač raspolaže sa minimum 1 dostavnim vozilom	Fotokopija saobraćajne dozvole, Ugovor o lizingu ili bilo koji drugi dokaz kojim ponuđači dokazuju da raspolažu tehničkim kapacitetom	DA	NE

Ispunjenost navedenih uslova ponuđač dokazuje pisanom izjavom datom pod punom moralnom materijalnom i krivičnom odgovornošću da ispunjava uslove iz čl. 75 i 76 Zakona o javnim nabavkama.(Obrazac br.5 koji je sastavni deo konkursne dokumentacije).

PONUĐAČ:

M.P.

(Potpis ovlašćenog lica)

PODACI O PONUĐAČU

NAZIV PONUĐAČA	
SEDIŠTE PONUĐAČA	
ADRESA SEDIŠTA PONUĐAČA	
MATIČNI BROJ	
PORESKI IDENTIFIKACIONI BROJ	
BROJ RAČUNA I NAZIV BANKE	
LICE OVLAŠĆENO ZA POTPIS	
OSOBA ZA KONTAKT	
TELEFON	
TELEFAKS	
ELEKTRONSKA POŠTA (e-mail)	

PONUĐAČ:

M.P.

(Potpis ovlašćenog lica)

OBRAZAC br.2/A
Podaci o podizvođaču

PODACI O PODIZVOĐAČU

NAZIV PODIZVOĐAČA	
SEDIŠTE PODIZVOĐAČA	
ADRESA SEDIŠTA PODIZVOĐAČA	
MATIČNI BROJ	
PORESKI IDENTIFIKACIONI BROJ	
BROJ RAČUNA I NAZIV BANKE	
LICE OVLAŠĆENO ZA POTPIS	
OSOBA ZA KONTAKT	
TELEFON	
TELEFAKS	
ELEKTRONSKA POŠTA	

PODIZVOĐAČ:

(Mesto i datum)

M.P.

(Potpis ovlašćenog lica)

NAPOMENA: - Obrazac se popunjava, potpisuje, overava i dostavlja samo u slučaju da ponudač nastupa sa podizvođačem.

U slučaju većeg broja podizvođača obrazac fotokopirati i postupiti na isti način.

OBRAZAC br. 2/B
Podaci o ponuđaču-
članu u zajedničkoj ponudi

PODACI O PONUĐAČU – ČLANU KOJI JE UČESNIK U ZAJEDNIČKOJ PONUDI

NAZIV PONUĐAČA	
ADRESA SEDIŠTA PONUĐAČA	
MATIČNI BROJ	
PIB	
OSOBA ZA KONTAKT	
BROJ RAČUNA I NAZIV BANKE	
TELEFON	
TELEFAKS	
ELEKTRONSKA POŠTA (e- mail)	

NAPOMENA: Obrazac popunjavaju samo oni ponuđači koji podnose zajedničku ponudu u kom slučaju je potrebno da se navedeni obrazac kopira za svakog ponuđača koji je učesnik u zajedničkoj ponudi i postupi na isti način.

PONUĐAČ:

(Mesto i datum)

M.P.

(Potpis ovlašćenog lica)

OBRAZAC br.3

IZJAVA PONUĐAČA O UČEŠĆU PODIZVOĐAČA

(SPISAK PODIZVOĐAČA KOJIMA JE PONUĐAČ POVERIO DELIMIČNO IZVRŠENJE
JAVNE NABAVKE)

Za realizaciju javne nabavke angažovaćemo sledeće podizvođače:

Red. be.	NAZIV PODIZVOĐAČA	NAZIV I OPIS PREDMETA NABAVKE KOJI ĆE IZVRŠITI PODIZVOĐAČ	PROCENAT UKUPNE VREDNOSTI NABAVKE KOJI ĆE POVERITI PODIZVOĐAČU
1.			
2.			
3.			
4.			

Datum: _____

PONUĐAČ:

(Potpis ovlašćenog lica)

NAPOMENA: Ukoliko ponuđač nastupa samostalno ili u grupi, obrazac se ne popunjava.

OBRAZAC br.4**SPORAZUM KOJIM SE PONUĐAČI IZ GRUPE MEĐUSOBNO I PREMA NARUČIOCU
OBAVEZUJU NA IZVRŠENJE JAVNE NABAVKE**

Članovi grupe su se sporazumeli da u javnoj nabavci video nadzora broj 05-16/16-35 nosilac posla bude član_____. Nosilac posla će u ime grupe podneti ponudu i zastupati grupu ponuđača pred naručiocem, potpisati ugovor sa Naručiocem, u ime grupe dati sredstvo obezbeđenja i izdati račun za isporučena dobra.

Članovi grupe su se sporazumeli da naručilac izvrši plaćanje za isporučena dobra na sledeći račun: _____ kod banke _____

Pun naziv i sedište člana grupe	Naziv i opis dela predmeta nabavke koji će izvršiti član grupe	Procenat ukupne vrednosti nabavke koji će izvršiti član grupe	Potpis odgovornog lica i pečat člana grupe
Ovlašćeni član:			_____ m.p.
Član grupe:			_____ m.p.
Član grupe:			_____ m.p.
Član grupe:			_____ m.p.

Datum: _____

OVLAŠĆENI ČLAN GRUPE

M.P.

(Potpis ovlašćenog lica)

Napomena:Ukoliko ponuđač nastupa samostalno ili sa podizvođačem, obrazac se ne popunjava

Ponudač _____ koga
(naziv i sedište)

zastupa _____ pod punom moralnom,
(ime i prezime)

materijalnom i krivičnom odgovornošću daje sledeću

IZJAVU

Ponudač ovom izjavom potvrđuje da ispunjava sledeće obavezne uslove iz čl.75 i dodatne uslove iz čl.76 Zakona o javnim nabavkama za učešće u postupku dodele ugovora o javnoj nabavci male vrednosti za nabavku **video nadzora broj 05-16/16-35:**

- Da je registrovan kod nadležnog organa, odnosno upisan u odgovarajući registar;
- Da on i njegov zakonski zastupnik nije osuđivan za neko od krivičnih dela kao član organizovane kriminalne grupe, da nije osuđivan za krivična dela protiv privrede, krivična dela protiv životne sredine, krivično delo primanja i davanja mita, krivično delo prevare
- Da je izmirio dospele poreze, doprinose i druge javne dažbine u skladu sa propisima Republike Srbije ili strane države kada ima sedište na njenoj teritoriji;
- da ponudač nije bio nelikvidan duže od 15 dana neprekidno u prethodnih 6 meseci pre objavljivanja poziva za dostavljanje ponuda
- da je u prethodne tri poslovne godine(2012.2013.2014) ostvario poslovni prihod u iznosu od minimum 3.000.000,00 dinara
- da ponudač ima angažovano najmanje 3 zaposlena lica u skladu sa Zakonom o radu RS
- da ponudač raspolaže sa minimum 1 dostavnim vozilom

Napomena:

Ukoliko više ponuđača podnosi zajedničku ponudu ili ukoliko ponuđač nastupa sa podizvođačem, svaki od učesnika u zajedničkoj ponudi, odnosno svaki podizvođač je u obavezi da popuni ovaj obrazac.

Naručilac zadržava pravo da od ponuđača zahteva dostavljanje dokaza o ispunjenosti navedenih uslova.

U slučaju potrebe isti kopirati.

U _____

Dana _____

(M.P.)

PONUĐAČ:

(Potpis ovlašćenog lica)

Ponudač _____ koga
(naziv i sedište)

zastupa _____ pod punom moralnom,
(ime i prezime)

materijalnom i krivičnom odgovornošću daje sledeću

IZJAVU

Izjavljujem da smo ponudu podneli nezavisno, bez dogovora sa drugim ponuđačima ili zainteresovanim licima.

Napomena:

Ukoliko više ponuđača podnosi zajedničku ponudu ili ukoliko ponuđač nastupa sa podizvođačem, svaki od učesnika u zajedničkoj ponudi, odnosno svaki podizvođač je u obavezi da popuni ovaj obrazac.

U slučaju potrebe isti kopirati.

U _____

Dana _____

PONUĐAČ:

(M.P.)

(Potpis ovlašćenog lica)

JKP "Čistoća i zelenilo" Zrenjanin

Ponudač _____ koga
(naziv i sedište)

zastupa _____ pod punom moralnom,
(ime i prezime)

materijalnom i krivičnom odgovornošću daje sledeću

I Z J A V U

Ponudač ovom izjavom potvrđuje da poštuje obaveze koje proizilaze iz važećih propisa o zaštiti na radu, zapošljavanju i uslovima rada i zaštiti životne sredine, kao i da mu nije izrečena mera zabrane obavljanja delatnosti, koja je na snazi u vreme objavljivanja poziva za podnošenje ponuda.

Napomena:

Ukoliko više ponuđača podnosi zajedničku ponudu ili ukoliko ponuđač nastupa sa podizvođačem, svaki od učesnika u zajedničkoj ponudi, odnosno svaki podizvođač je u obavezi da popuni ovaj obrazac.

U slučaju potrebe isti kopirati.

U _____

Dana _____

PONUĐAČ:

(M.P.)

(Potpis ovlašćenog lica)

OBRAZAC br.8**OBRAZAC TROŠKOVA PRIPREMANJA PONUDE**

U skladu sa čl. 88 Zakona o javnim nabavkama (Sl.glasnik RS 124/2012) kao i čl. 6. Pravilnika o obaveznim elementima konkursne dokumentacije (Sl.glasnik RS 29/2013) dostavljamo obrazac sa strukturom troškova pripremanja ponude u javnoj nabavci: **video nadzora broj 05-16/16-35**

Za pripremanje ponude po objavljenoj konkursnoj dokumentaciji u predmetnoj javnoj nabavci, Ponuđač: _____ iz _____ je imao sledeće troškove:

Red.br	Vrsta troška	Iznos bez PDV-a	Iznos sa PDV-om
.			
1.			
2.			
3.			
4.			
5.			
6.			
UKUPNO:			

Napomena: Na osnovu odredbe čl. 88 Zakona o javnim nabavkama troškove pripreme i podnošenja ponude snosi isključivo ponuđač i ne može tražiti od naručioca naknadu troškova. Ako je postupak javne nabavke obustavljen iz razloga koji su na strani naručioca, naručilac je dužan da ponuđaču nadoknadi troškove izrade uzoraka i modela, ako su izrađeni u skladu sa tehničkim specifikacijama naručica i troškove pribavljanja sredstava obezbeđenja, pod uslovom da je ponuđač tražio naknadu tih troškova u svojoj ponudi.

Napomena:

Ponuđač nije u obavezi da popunjava ovaj obrazac.

Mesto i datum:

Za ponuđača

M.P.

(potpis ovlašćenog lica)

Naziv i adresa: _____ Telefon i faks: _____ Ime i prezime osobe za kontakt: _____ Matični broj: _____ PIB: _____
--

Predmet: Ponuda za nabavku video nadzora:

1.UKUPNA CENA _____ bez PDV-a.

UKUPAN IZNOS PDV-a _____ dinara

UKUPNA CENA _____ sa PDV-om.

2. ROK ISPORUKE _____
(navesti tačan broj dana od zaključenja ugovora)

3.ROK VAŽENJA PONUDE _____
(navesti broj dana od dana otvaranja ponude s tim da isti ne može biti kraći od 60 dana)

4.GARANTNI ROK _____
(navesti tačan broj meseci od dana isporuke dobara)

PONUĐU PODNOSIM:(zaokružiti jednu od dole ponuđenih mogućnosti)

- samostalno
- kao zajedničku ponudu sa:
- sa podizvođačem

Za ponuđača,

M.P.

(Potpis ovlašćenog lica)

SPECIFIKACIJA SA STRUKTUROM CENE

Redni broj	Naziv dobra	Jed. mere	Kol.	Naziv proizvođača i model	Cena po jedinici mere bez PDV-a	Ukupna cena bez PDV-a	Ukupna cena sa PDV-om
1	HD-TVI bullet kamera, Rezolucija 2 Mpix (FULL HD 1080p@25 fps); 1/3" Progressive Scan CMOS senzor; Mehanički IR filter (ICR); Osetljivost 0.01 Lux (0 IR on); Fiksni objektiv 3.6 mm; EXIR tehnologija rasvete sa dometom do 40 m (Smart IR); WDR 120dB; BLC; 3D DNR; AGC; OSD; Za unutrašnju/spoljašnju montažu (IP66), Radna temperatura -30°C~60°C; Napajanje 12Vdc/5W	kom	36				
2	Hard disk 1TB Purple WD	Kom	7				
3	DVR Uređaj 4-kanalni HD-TVI/AHD digitalni snimač u plastičnom kućištu; Podržava 4 HD-TVI ili AHD (720p) ili analogne kamere (slobodan izbor); Kompresija H.264/ H.264+ ; Brzina zapisa (ukupno): 48 fps@1080p/100 fps@720p; Dual stream; Prostor za 1 SATA HDD (do 6TB); 1 audio ulaz/1 izlaz; 2 USB porta;	Kom	2				

	100Mbit LAN; HDMI/VGA video izlazi; Grafički meni; CMS software; Klijent za mobilne telefone (iOS/Android/ WinMobile); USB miš						
4	DVR Uređaj 8-kanalni HD-TVI/AHD digitalni snimač u plastičnom kućištu; Podržava 8 HD-TVI ili AHD (720p) ili analognih kamera (slobodan izbor); Kompresija H.264/ H.264+ ; Brzina zapisa (ukupno): 96 fps@1080p/200 fps@720p; Dual stream; Prostor za 1 SATA HDD (do 6TB); 1 audio ulaz/1 izlaz; 2 USB porta; 100Mbit LAN; HDMI/VGA video izlazi; Grafički meni; CMS software; Klijent za mobilne telefone (iOS/Android/ WinMobile); USB miš	Kom	4				
5	DVR Uređaj 16-kanalni HD-TVI/AHD digitalni snimač u plastičnom kućištu; Podržava 16 HD-TVI ili AHD (720p) ili analognih kamera (slobodan izbor); Kompresija H.264/ H.264+ ; Brzina zapisa (ukupno): 192 fps@1080p/400 fps@720p; Dual stream; Prostor za 1 SATA HDD (do 6TB); 1 audio ulaz/1 izlaz; 2 USB porta; 1Gbit LAN; HDMI video izlaz do 4K rezolucije (3840×2160)/VGA video izlaz; Grafički meni; CMS software; Klijent za	Kom	1				

	mobilne telefone (iOS/ Android/ WinMobile); USB miš						
6	Koaksijalni kabl sa bakarnim širmom 95% i napojni kabl 2x0.75 mm,	m	132 0				
7	Konektori BNC	Kom	72				
8	DC konektor za napajanje kamera koje rade na 12VDC (muški/ženski)	Kom	50				
9	Napajanje čoper 5A	Kom	20				
10	PVC Kanalice 20x15	M	40				
11	PVC Kanalice 20x30	M	60				
12	Šrafovi I tiple 6mm	Kom	320				
13	UTP Kabl kat 6	M	150				
14	UTP Kabl kat 5e	M	80				
15	Konektor RJ45	Kom	20				
16	Switch 8 portni koji može da stane u orman iz stavke 17	Kom	1				
17	Rack orman 10`` 6U nazidni	Kom	1				
18	Bandera 4m od metalne cevi sa opremom za pričvršćenje na anker I sa pojačanom konstrukcijom	Kom	3				
19	Bandera 5m od metalne cevi sa opremom za pričvršćenje na anker I	Kom	6				

	sa pojačanom konstrukcijom						
20	Ankeri za bandere	Kom	9				
21	Šrafovi za pridržavanje bandere	Kom	74				
22	Nosači za sajlu	Kom	20				
23	Zatezači za sajle	Kom	10				
24	Čelična sajla od 4mm	M	170				
25	led SVETLO reflektori 50w nosač I senzor. Led svetlo nove generacije kao na linku http://www.ledrasveta.net/led-reflektor-50w-6000k-60-st-zl-220v-90lw-15-09-0006_1460101287	Kom	8				
26	Kabl za reflektore 3x1.5	M	80				
27	TP-Link TL-WN8200ND 300Mb/s high-power bežična 2.4GHz USB kartica do 500mW + 2 x RP-SMA antena 5dBi + USB kabl 1.5m, WPS dugme za brzo WiFi kriptovanje, Easy setup utility ili ekvivalent	Kom	1				
28	Računar portirnica procesor i5,ram 8GB, hard disk 1TB, grafička kartica 1gb GDDR5 128bit, 24`` monitor 2kom, tastatura i miš, windows 10 Pro 64bit eng Na ovom računaru biće privezane sve kamere koje budu postavljene.	Kom	1				

29	<p>Računar direktor Procesor I7, ram 16GB, hard disk 1TB, grafička kartica 1gb GDDR5 128bit, bežicni tastatura i miš, win10 Pro 64bit eng Na ovom računaru biće privezane sve kamere koje budu postavljene.</p>	Kom	1				
30	<p>Računar novo groblje procesor I3, ram 4GB, 500GB, grafička kartica 1gb GDDR5 128bit, Monitor 19``, tastatura i miš, windows 10 pro 64bit eng Na ovom računaru biće privezane samo kamere sa lokacije novo groblje.</p>	Kom	1				
31	<p>"Infracrvena barijera par prijemnik - predajnik, 10 snopova,visina 209cm, domet 50 metara"</p>	Kom	1				
32	<p>Bežična centrala sa 32 zone 433 MHz , 2 žične zone na ploči - 4 sa dupliranjem podržava 16 PGM, 256 memorija zbivanja, mogućnost podele na 2 particije, SAMO PLOCA DOSTUPNA NA 433/868MHZ</p>	Kom	1				
33	<p>Alarmni Kabl 6-žila sa širmom 100m</p>	Kom	2				
34	<p>LED šifrador sa 10 zona, STAY D funkcija, kompatibilan sa serijamaMG5000,MG505 0,Spectra SP Serijom i E55/65*</p>	Kom	1				
35	<p>Spoljna sirena, duplo zaštićena sa lampom 125dB/1m, polikarbonsko spoljno kućište</p>	Kom	1				

36	Akumulator 12V, 7 Ah	Kom	2					
37	Metalna kutija za alarmne centrale dimenzija 11"x11"(280x280x80mm) SA TAMPEROM	Kom	1					
38	Nazidne razvodne kutije za kamere	Kom	22					
39	SERVER FUJITSU RX1330 M1 Intel Xeon E3-1220v3 3.1GHz 8GB 2x1TB LFF SATA Hot Plug DVDRW 450W 1U Rack Ili ekvivalent	Kom	1					
40	Rack orman dubine 1000 mm, 19``, perforirana vrata 21 U	Kom	1					
41	Usluga montaže	Kom	1					
42	Usluga održavanja za 12 meseci koja kreće da važi nakon završene montaže svih kamera	Kom	1					
UKUPNO:								

- Izabrani ponuđač je u obavezi da u toku važenja ugovora, u slučaju kvara, odgovori na poziv naručioca u roku od pola sata od obaveštenja telefonom ili email porukom u periodu od 07:00-18:00 časova

- Ponuđači su u obavezi da poseduju licencu "**Vmware certified professional 6 data center virtualization**" za instaliranje esxi i podizanje virtualne mašine

Opis povezivanja:

Postavljanje kamera na lokacijama: Beogradska 17 (upravna zgrada), Beogradski put bb (centralno groblje), Radnička bb (rasadnik), Svetosavska 25 (prodavnica pogrebne opreme), Dr Tihomira Ostojića bb (azil i deponija).

Računari za praćenje treba da budu postavljeni i umreženi u upravnoj zgradi- dva komada, novom groblju jedan komad, deponiji (računar već postoji na toj lokaciji).

Računarima u kancelariji direktora i portirnici u upravnoj zgradi mora biti omogućeno da prate sve kamere, računaru na novom groblju mora biti omogućeno da prati samo kamere sa te lokacije i računaru na deponiji mora biti omogućeno da prati samo kamere na deponiji.

Server će biti postavljen u upravnu zgradu u serverskoj sobi i na njemu će se kopirati video snimci sa svih dvr uređaja.

Izabrani ponuđač će biti u obavezi da na server instalira vmware esxi i podigne virtuelnu mašinu sa linux server operativnim sistemom. Ip adrese biće dostavljene od strane administratora informacionog sistema, zaposlenog kod naručioca, po kojima će izabrani ponuđač podesiti uređaj. Izabrani ponuđač je u obavezi da omogući praćenje video nadzora preko telefonskih mobilnih uređaja.

Izabrani ponuđač je u obavezi da organizuje obuku administrator (jedno lice) sistema za:

- instalaciju aplikacija na mobilne telefone ios, android i windows,
- konfigurisanje uređaja za video nadzor (sve detalje softvera, kreiranje usera i ograničavanje njihovih prava)

I obuku portira (šest lica) za korišćenje softvera

Skica se odnosi na stavke 18 i 19

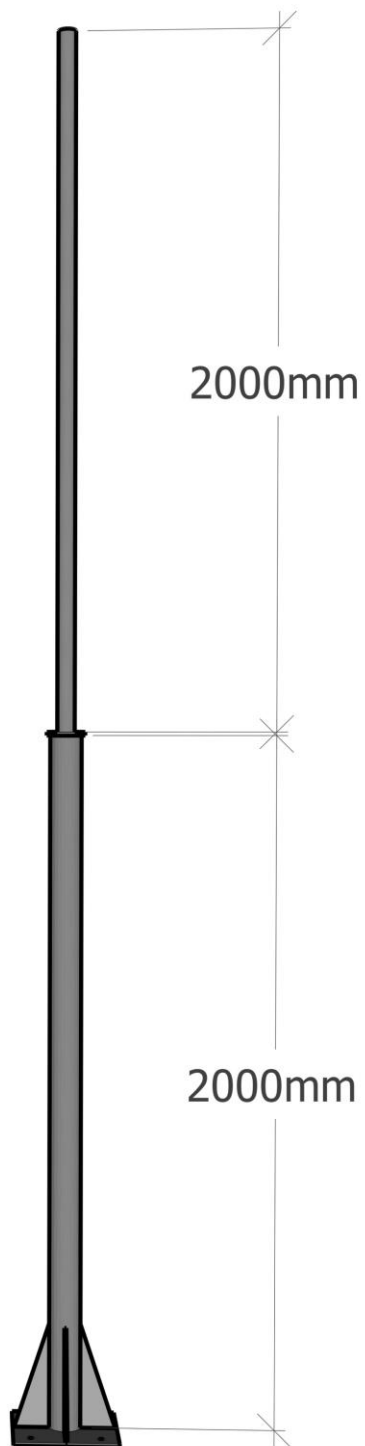
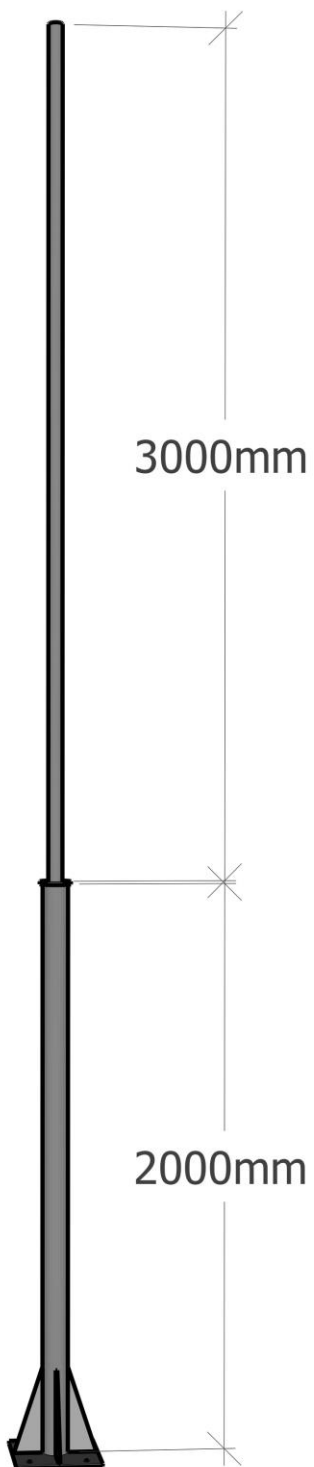

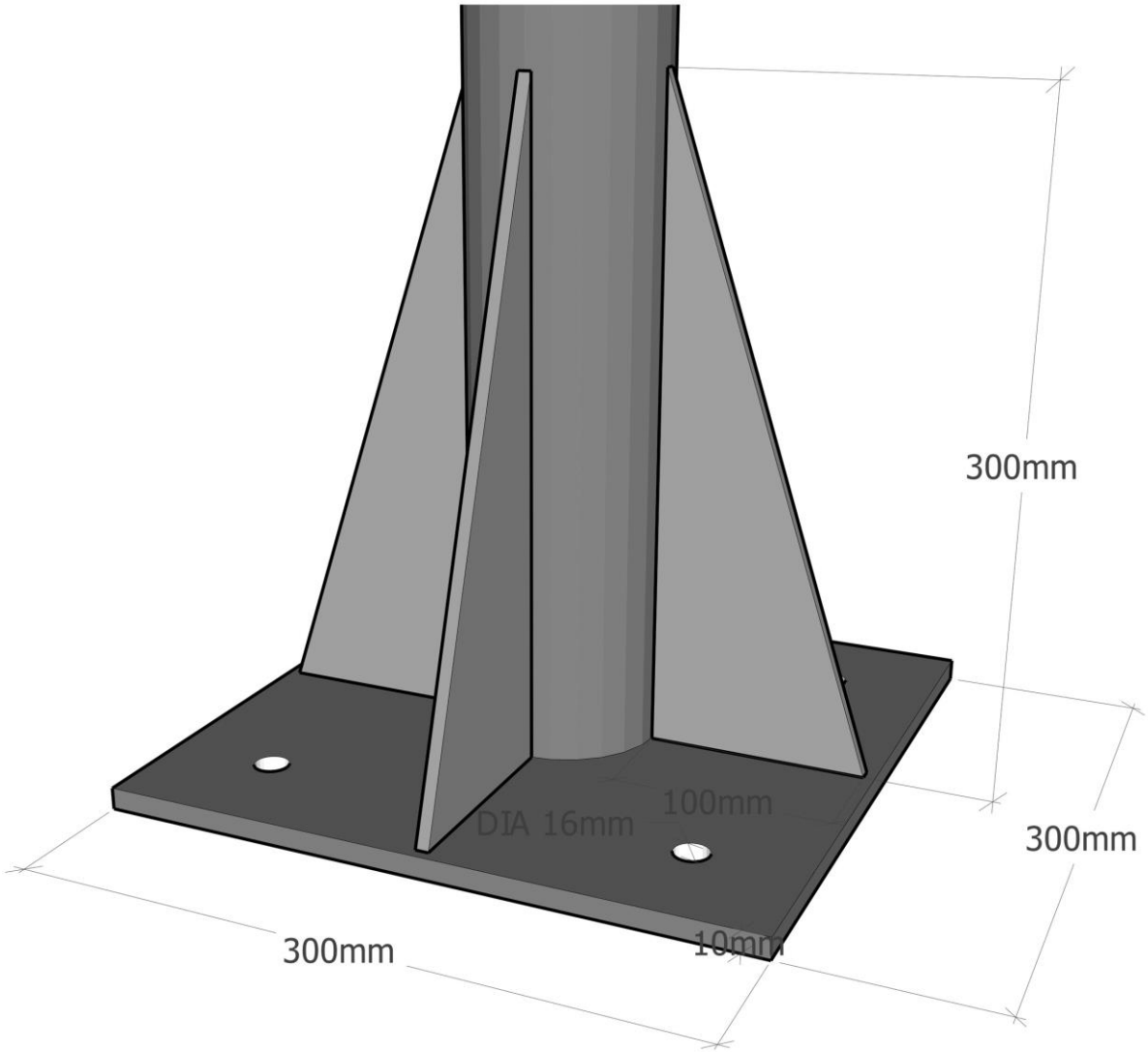

Skica se odnosi na stavku 20

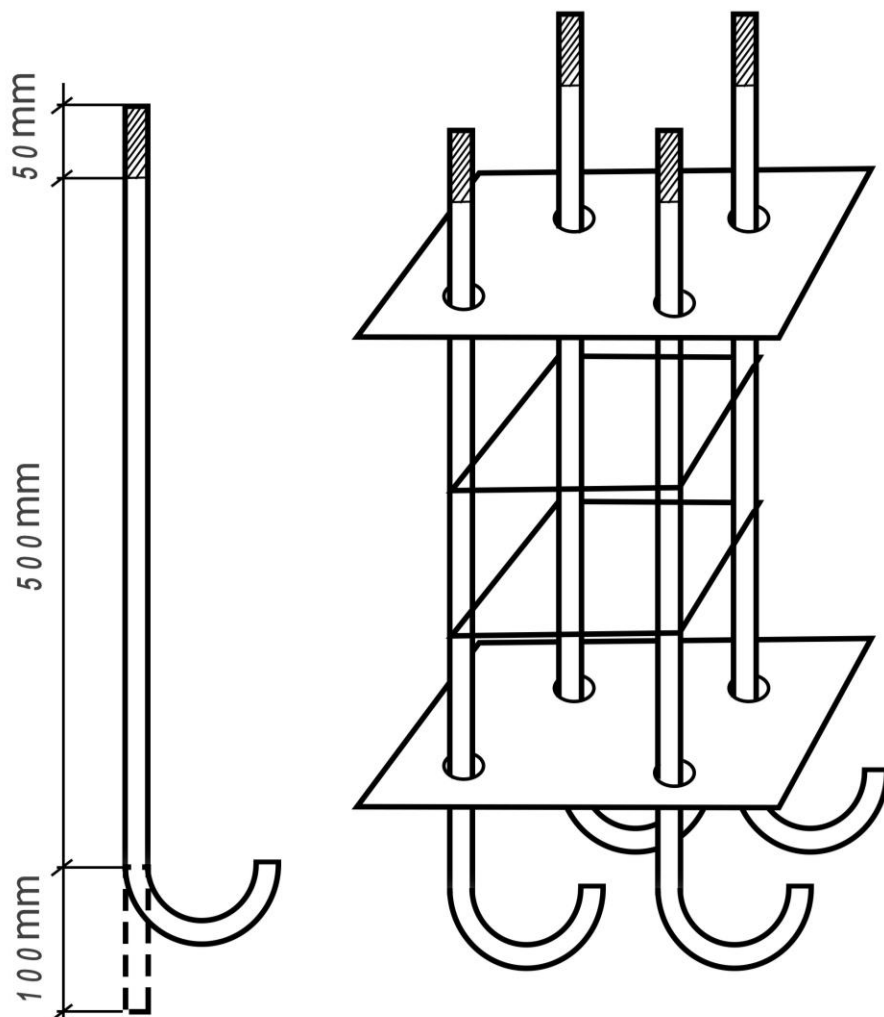

Napomena:

Potpisom ovog dokumenta ponuđač pod punom moralnom, materijalnom i krivičnom odgovornošću potvrđuje da ponuđena dobra ispunjavaju zahtevane tehničke karakteristike .

M.P

PONUĐAČ:

(Potpis ovlašćenog lica)

OBRAZAC BR.11

MODEL UGOVORA

Ponudač mora da popuni model ugovora, a poslednju stranu overi pečatom i potpiše je ovlašćeno lice. Ukoliko se ponuda daje sa podizvođačem ili kao zajednička ponuda, model ugovora mora da potpiše i overi podizvođač odnosno svaki ponudač iz grupe ponuđača.

U G O V O R

O javnoj nabavci male vrednosti, zaključen dana _____ .2016.g. između:

1. **JKP “Čistoća i zelenilo” Zrenjanin**, ulica Beogradska 17(u daljem tekstu:Naručilac), koga zastupa Fijat Goran, dipl.menadžer, v.d. direktora i

2. _____ (u daljem tekstu:Isporučilac), koga zastupa _____.

Član 1

Ugovorne strane su se sporazumele da je predmet ovog ugovora nabavka video nadzora. Specifikacija video nadzora navedena je u obrascu ponude koji se smatra sastavnim delom ugovora. Ponudu Isporučioca, koja se smatra sastavnim delom ugovora, naručilac je prihvatio kao najpovoljniju.

Član 2

Ugovorena vrednost nabavke iznosi _____ dinara bez PDV-a, odnosno _____ dinara sa PDV-om.

Član 3

Isporučilac se obavezuje da će Naručiocu video nadzor isporučiti po cenama navedenim u svojoj ponudi. Cena obuhvata sve troškove franko naručilac, odnosno svi troškovi koji su neophodni za isporuku, padaju na teret Isporučioca.

Po izvršenoj isporuci Isporučilac Naručiocu ispostavlja fakturu u kojoj navodi sve uračunate stavke i ukupan iznos za uplatu.

Član 4

Isporučilac će ugovorena dobra isporučiti, postaviti i umrežiti u roku od _____ dana od dana zaključenja ugovora.

U slučaju prekoračenja roka isporuke, isporučilac plaća ugovornu kaznu.

Naručilac mora bez odlaganja saopštiti Isporučiocu da zadržava svoje pravo na ugovornu kaznu. Visina ugovorne kazne je 0.5%, za svaki dan kašnjenja, od iznosa koji bude ispostavljen za fakturisanje, za isporuku sa čijim je izvršenjem Isporučilac bio u docnji.

Ako je šteta koju je Naručilac pretrpeo veća od iznosa ugovorne kazne, on ima pravo zahtevati razliku do potpune naknade štete.

Okolnosti nezavisne od volje ugovornih strana, koje ni pažljiva stranka ne bi mogla izbeći, niti bi mogla otkloniti opasnosti od tih okolnosti, smatraće se kao slučajevi koji oslobađaju od odgovornosti, ako nastupe nakon zaključenja ugovora i sprečavaju njegovo potpuno ili delimično izvršenje a to su: elementarna nepogoda, mere nadležnih organa.

Stranka koja se poziva na nastanak jedne od okolnosti iz stava 6 ovog člana, dužna je odmah da obavesti drugu stranu o njenom nastanku i prestanku.

Član 5

Zadocnjenje u vezi sa isporukom biće zapisnički konstatovano od strane Isporučioca i Naručioca.

Iznos ugovorne kazne biće naplaćen tako što će se iznos ispostavljenjane fakture za dobra sa čijom se isporukom zadocnilo, smanjiti za iznos ugovorne kazne.

Član 6

Kvalitativnu i kvantitativnu kontrolu izvršiće ovlašćeni predstavnici oba preduzeća, prilikom isporuke dobara.

U slučaju da Isporučilac Naručiocu isporuči dobro koje ima nedostataka u pogledu kvaliteta to će se zapisnički konstatovati od strane Isporučioca.

U slučaju da isporučena dobra nemaju tražene kvalitativne karakteristike, Isporučilac je u obavezi da u razumnom roku, ne dužem od 48 časova, a o svom trošku otkloni eventualne nedostatke, kao i da naručiocu nadoknadi štetu nastalu isporukom lošeg kvaliteta.

Član 7.

Naručilac se obavezuje da će Isporučiocu isplatiti vrednost isporučene robe u roku do 45 dana od dana isporuke i ispostavljenjane fakture .

Član 8

Isporučilac se obavezuje da prilikom zaključenja ugovora, Naručiocu preda:

-blanko solo menicu registrovanu kod Narodne Banke Srbije sa klauzulom «bez protesta» sa ovlašćenjem da je Naručilac može popuniti na iznos od 10% od ugovorene vrednosti ugovora, kao garanciju za dobro izvršenje posla sa rokom važenja 30 dana dužim od roka isporuke.

- blanko solo menicu registrovanu kod Narodne Banke Srbije sa klauzulom «bez protesta» sa ovlašćenjem da je Naručilac može popuniti na iznos od 10% od ugovorene vrednosti ugovora, kao garanciju za ispravljanje grešaka u garantnom roku sa rokom važenja 30 dana dužim od garantnog roka .

Uz menice Izvršilac predaje i karton deponovanih potpisa i odgovarajuća menična ovlašćenja.

Naručilac može unovčiti garanciju za dobro izvršenje posla ukoliko Isporučilac ne ispoštuje bilo koju ugovornu obavezu.

Član 9

Isporučilac daje Naručiocu garanciju na kvalitet isporučenog video nadzora u trajanju od _____ meseci.

Garantni rok koji je prihvaćen u ponudi Isporučioca počinje da teče od dana kada je otpremnicom konstatovano preuzimanje dobara.

Isporučilac se obavezuje da obezbedi servisiranje dobara iz ovog ugovora u garantnom roku, pod uslovima iz deklaracije proizvođača, a u svemu na način i pod uslovima iz prihvaćene ponude.

Isporučilac je u obavezi da u toku važenja ugovora, u slučaju kvara, odgovori na poziv naručioca u roku od pola sata od obaveštenja telefonom ili email porukom u periodu od 07:00-18:00 časova.

Ako je šteta koju je Naručilac pretrpeo zbog kvara dobara veća od iznosa ugovorne kazne, Naručilac zadržava pravo na naknadu potpune štete koju je pretrpeo, ukoliko je ona veća od iznosa dobijenog naplatom ugovorne kazne.

Član 10

Ugovorne strane su saglasne da se na pitanja koja nisu regulisana ovim ugovorom primenjuju odredbe Zakona o obligacionim odnosima. Sve eventualne sporove rešavaće sporazumno, a u slučaju spora ugovaraju nadležnost Suda u Zrenjaninu. Ugovor je sačinjen u 4(četiri) istovetna primerka, od kojih svaka strana zadržava po 2(dva primerka).

Član 11

Ugovor stupa na snagu danom zaključenja i važi do realizacije predmeta.

PONUĐAČ:

(Potpis ovlašćenog lica)

M.P.

PODIZVOĐAČ:

(Potpis ovlašćenog lica)

M.P.

**PONUĐAČ
IZ GRUPE PONUĐAČA**

(Potpis ovlašćenog lica)

M.P.

NARUČILAC

ZAPISNIK

o detaljnim informacijama o predmetu rada, obilasku Naručioca

Dana _____ god.

Predstavnik preduzeća, _____
(naziv firme, sedište, adresa)

—

(ime predstavnika preduzeća)

se, na lokaciji naručioca, detaljno upoznao sa predmetom rada

Ovim zapisnikom Ponuđač/Izvršilac izjavljuje da je dobio sve potrebne informacije i razjašnjenja u vezi sa predmetom rada –isporuka i postavljanje video nadzora i da nema nikakvih nejasnoća ni po kom pitanju.

Dana

MP

za Ponuđača

JKP”Čistoća i zelenilo”, Zrenjanin

Zapisnik je obavezan i sastavni je deo ponude i ugovora. Ukoliko ponuđač ne dostavi Zapisnik u svojoj ponudi ista će se odbiti kao neprihvatljiva.